

B 3437 E
VM40548



Reinigung • Haus • Wirtschaft
Das Magazin für soziale Einrichtungen und Dienstleister
60. Jahrgang • Oktober 2023



Mediadaten 2024

- **rhw management** Anzeigenpreisliste Nr. 44
Gültig ab 1. Oktober 2023
- www.rhwonline.de

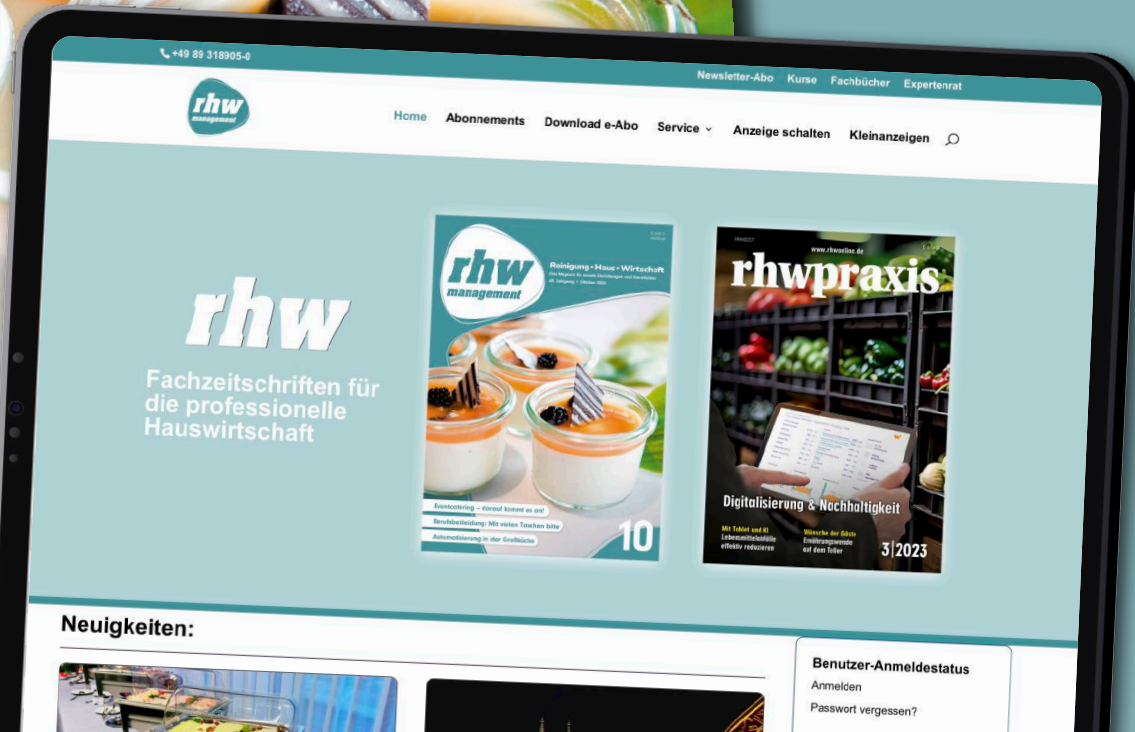

Eventcatering – darau

Berufsbekleidung: Mit

Automatisierung in d

Neuigkeiten:



Benutzer-Anmeldestatus

Anmelden
Passwort vergessen?



Verlag Neuer Merkur GmbH
Behringstraße 10
D-82152 Planegg
+  +49 89318905-0

MEDIADATEN 2024

INHALTSVERZEICHNIS

03	Kurzcharakteristik
04	Zielgruppe
06	Über den Verlag
07	Zahlen und Fakten
08	Terminplan und Schwerpunkte
09	Bedeutende Messetermine der Hauswirtschaft 2024
10	Anzeigenformate und -preise
13	Extrawerbeformen
14	Einhefter
15	Kleinanzeigen
16	Bücher
17	Advertorial Print
18	Online-Werbung
20	Newsletter
22	Ansprechpartner



Das machen wir:

Führungskräfte in sozialen Einrichtungen sind moderne Hochleistungs-Managerinnen und Manager, die jeden Tag mit neuen Herausforderungen konfrontiert werden.

Darauf müssen sie schnell reagieren, was ein breitgefächertes Wissen in den Segmenten Reinigung, Versorgung, Betreuung, Digitalisierung und Unternehmensführung erfordert.

Genau hier setzt rhw management – Reinigung • Haus • Wirtschaft an: Das Magazin für soziale Einrichtungen und Dienstleister bildet online wie print eine umfassende Themenvielfalt ab, mit der Führungskräfte der Hauswirtschaft in die Lage versetzt werden, fundierte Entscheidungen zu treffen.

Gleich ob Reinigungsroboter oder -mittel, digitale Helfer in Küche oder Service, In-House-Versorgung oder Catering, Ausstattung oder Bodenbeläge, Einrichtung oder Mobiliar, rhw management – Reinigung • Haus • Wirtschaft ist das unverzichtbare Magazin für Mitarbeitende aus den Bereichen wie Hauswirtschaft, Pflege und Sozialpädagogik und alle, die in sozialen Einrichtungen Führungspositionen bekleiden oder auf dem Weg dorthin sind.



ZUSAMMENSETZUNG DER ZIELGRUPPE VON RHW MANAGEMENT

Quelle: Mittelwert aus Angaben von rhw-Veranstaltungen und rhw-Leserumfrage 2023 (n=300)

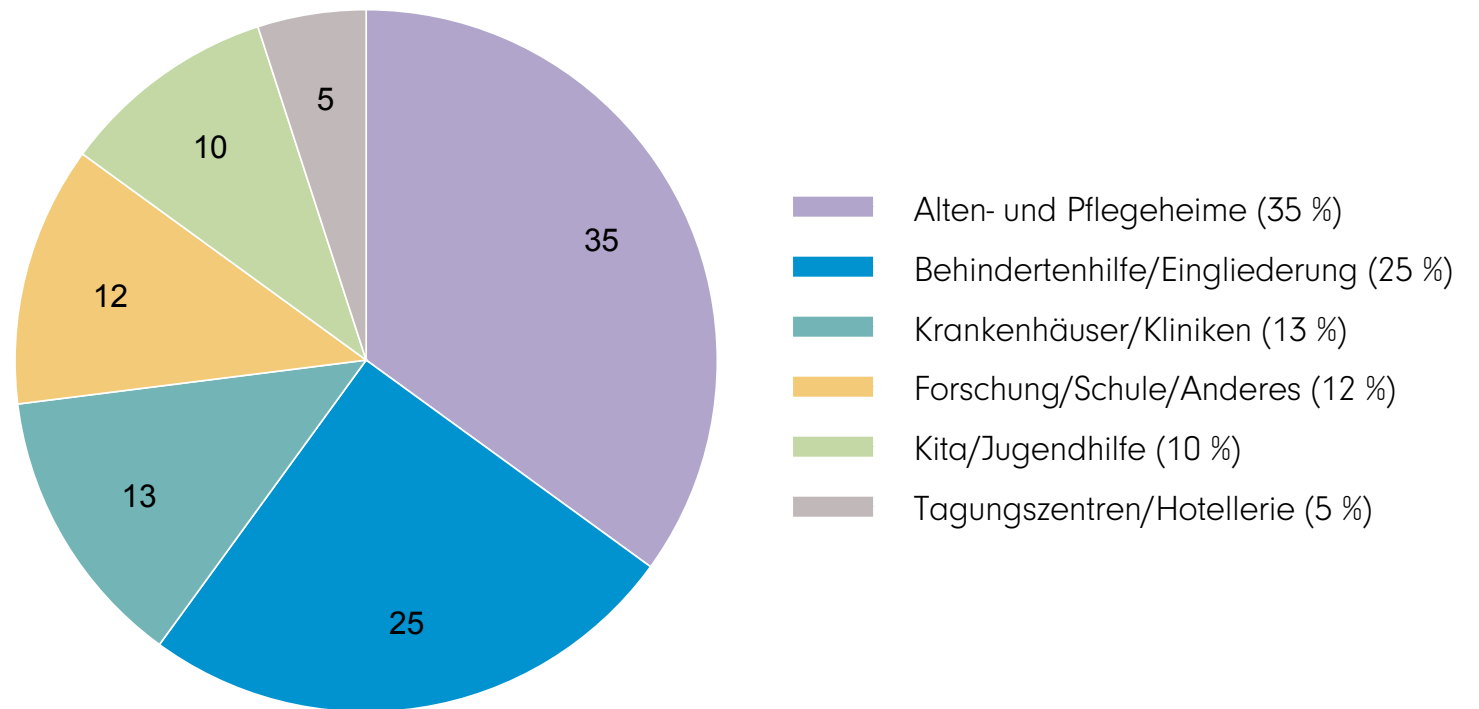



DIE ENTSCHIEDER:INNEN IN SOZIALEN EINRICHTUNGEN

Quelle: Ergebnisse der jüngsten rhw-Leserumfrage 2023 (n=150)

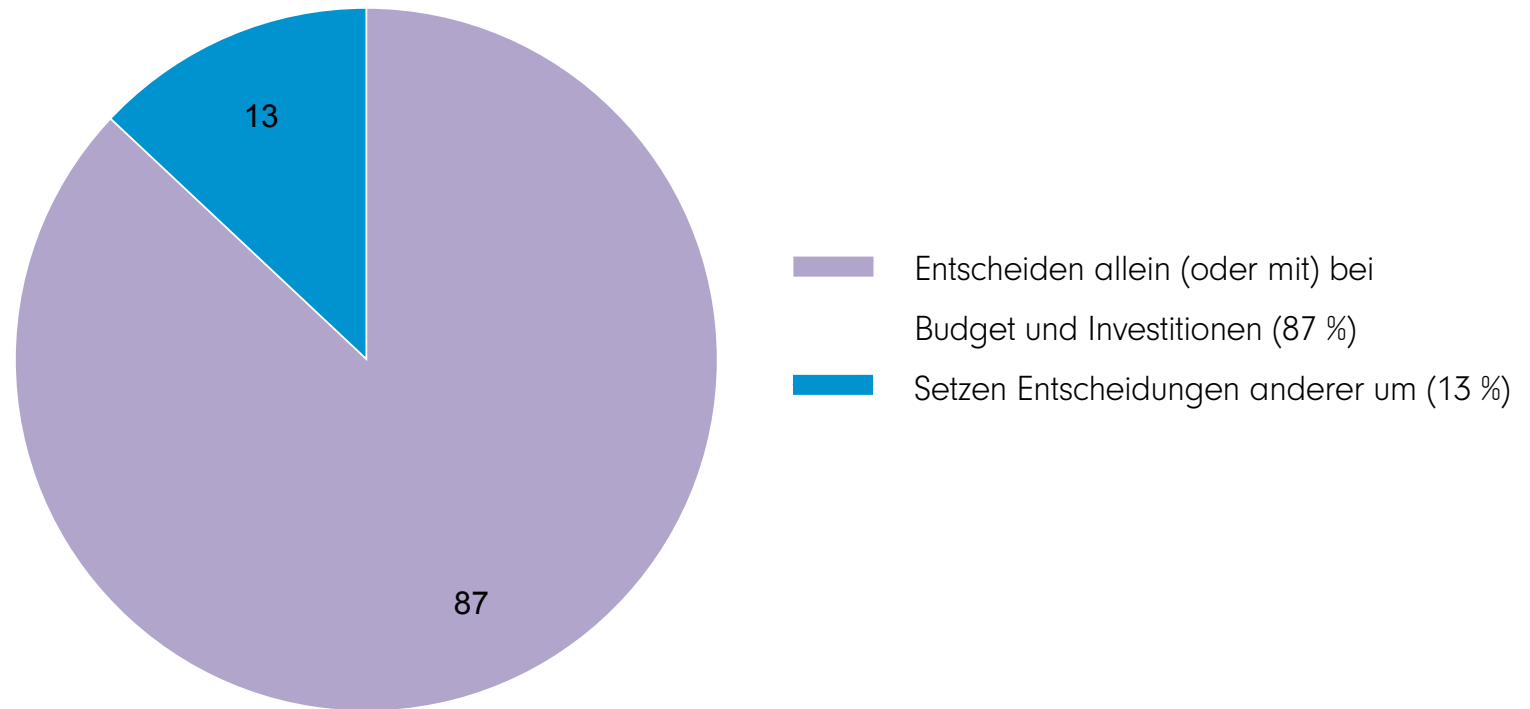



Über den Verlag:

Die Verlag Neuer Merkur GmbH wurde 1952 in Köln gegründet und ist heute Zuhause in Planegg bei München. Wir produzieren Fachbücher und Fachzeitschriften aus den Bereichen Hauswirtschaft, Dental und Podologie.

Herausgeberin: Dr. Angelika Schaller

Prokuristin, Verlagsleitung und Anzeigenleitung:

Elke Zimmermann +49 89318905-76

✉ elke.zimmermann@vnmonline.de

Chefredaktion:

Robert Baumann +49 89318905-20

✉ robert.baumann@vnmonline.de

Stellv. Chefredaktion:

Alexandra Höß

✉ alexandra.hoess@web.de

Media Sales & Disposition:

Angelika Hochmuth +49 89318905-19

✉ angelika.hochmuth@vnmonline.de

Geschäftsführer: Burkhard P. Bierschenck

Verlag:

Verlag Neuer Merkur GmbH

Postanschrift:

Postfach 12 53, D-82141 Planegg

Hausanschrift:

Behringstraße 10, D-82152 Planegg

+49 89 318 905-0

+49 89 318 905-53

✉ info@vnmonline.de

🌐 www.vnmonline.de

Bankverbindung:

Münchner Bank eG

IBAN DE08701900000009632786

BIC GENODEF1M01

Zahlungsbedingungen:

- Zahlungsziel 10 Tage nach Rechnungsdatum
- Bei Rechnungserhalt Sofortzahlung: 2%
- Bei Vorkasse (vor Rechnungsstellung mit AB): 5%
- Bei Zahlung des kompletten Auftragsvolumen am Anfang des Jahres: 10% zusätzlich auf den Rechnungsbetrag



6.000

Druckauflage

5.500

Verbreitete Auflage inkl. e-paper

MEDIADATEN 2024

ZAHLEN UND FAKTEN

Zeitschriftenformat:	210 mm breit, 297 mm hoch, DIN A4
Satzspiegel:	160 mm breit, 233 mm hoch
Druck- und Bindeverfahren:	Offsetdruck, Klebebindung
Druckunterlagen:	druckfähige PDF-Dateien (ISO Coated v2 (ECI))
Erscheinungsweise:	monatlich, 10 Ausgaben im Jahr
Jahrgang:	61. Jahrgang, 2024
Bezugspreise:	Jahresabonnement Inland 123 Euro/SFr Einzelverkaufspreis Inland 16 Euro/SFr (alles inkl. Porto und MwSt. in D,A,CH) epaper Jahresabonemment 84 Euro/SFr
ISSN-Nr.:	1866-4504
Webseite:	www.rhwonline.de
Facebook:	facebook.com/rhwmanagement

872
Facebook-Follower

2.500
Newsletter-Abonnenten



Ihre Ansprechpartnerin:

Fragen hierzu beantwortet
Ihnen gerne

Angelika Hochmuth

+49 89 318 905-19

FAX +49 89 318 905-53

angelika.hochmuth@

vmonline.de

Ausgabe	Anzeigenschluss	Druckunterlagenschluss	Erscheinungstermin	Anlieferung Beilagen, Einhefter,...	Schwerpunkte
1-2/2024	09.01.2024	16.01.2024	02.02.2024	19.01.2024	Hygiene in Lehrküchen, Pflanzenbasierte Ernährung, Hautschutz und Hautpflege
3/2024	08.02.2024	15.02.2024	04.03.2024	19.02.2024	Convenience für Großküchen, Speisen bei Schluckbeschwerden, Wäsche-Finish (Bügeln und Dämpfen)
4/2024	06.03.2024	13.03.2024	03.04.2024	18.03.2024	Service-Roboter, Wäschehygiene in der Altenpflege, Wasserspender-Geräte
5/2024	05.04.2024	12.04.2024	02.05.2024	17.04.2024	Roboter in der Reinigung 1: Bodenstaubsauger, Boden: Sanierung und moderne Beläge, Aufbereiten von Reinigungstextilien
6/2024	08.05.2024	16.05.2024	06.06.2024	22.05.2024	Vernetzte Haushaltsgeräte, Geschirrspültechnik, Wie Personalagenturen helfen
7-8/2024	08.07.2024	15.07.2024	01.08.2024	18.07.2024	Lebensmittelabfälle verringern durch KI, Personalbeschaffung, Entsorgung Inkontinenzmaterialien
9/2024	05.08.2024	12.08.2024	02.09.2024	19.08.2024	Roboter in der Reinigung 2: Nassreinigung, Intelligente Technologien bei der Wäscheversorgung, Frontcooking und modulare Kochtechnik
10/2024	05.09.2024	12.09.2024	01.10.2024	17.09.2024	Dienstleister für Gebäudereinigung, Anbieter von Tiefkühlmenüs, Nachhaltigkeit in der Großküche
11/2024	08.10.2024	15.10.2024	04.11.2024	18.10.2024	Moderne Reinigungsschemie, Sicherheit und Hygiene bei der Arbeit, Virtuelle Technik
12/2024	06.11.2024	13.11.2024	10.12.2024	18.11.2024	Innovative Reinigungssysteme, Einkaufsverbände/digitale Verwaltung, Wohnbereichsküchen (Ausstattung)



Die Plattform für Ihre
Produktinnovationen!

Ihre Ansprechpartnerin:
Fragen hierzu beantwortet
Ihnen gerne
Angelika Hochmuth
+49 89 318 905-19
FAX +49 89 318 905-53
angelika.hochmuth@
vnmonline.de

MEDIADATEN 2024



Ausgabe Januar/ Februar 1-2/2024

Vorbericht Intergastra Stuttgart (3. bis 7. Februar 2024)



Ausgabe März 3/2024

Vorbericht Internorga Hamburg (8. bis 12. März 2024)



Ausgabe April 4/2024

Vorbericht Messe Altenpflege Essen (23. bis 24. April 2024)



Ausgabe Mai 5/2024

Vorbericht Interclean Amsterdam (14. bis 17. Mai 2024)



Ausgabe September 9/2024

Vorbericht Messe Rehacare Düsseldorf (25. bis 28. September 2024)



Ausgabe Oktober 10/2024

Vorbericht Arbeitsschutz Aktuell Stuttgart (4. bis 7. November 2024)



Ausgabe November 11/2024

Vorbericht Texcare International Frankfurt am Main (6. bis 9. November 2024)



***Alle Anschnittformate sind inklusive 3 mm angegeben.**
Angaben immer in Breite × Höhe

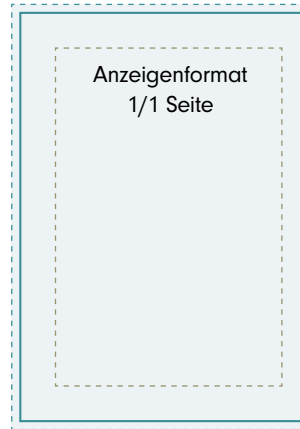
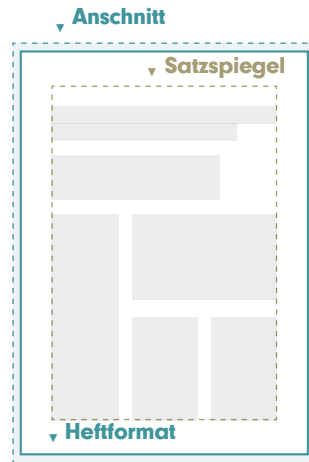

Satzspiegel
160 mm × 233 mm
Anschnitt
216 mm × 303 mm*
2.230 Euro (sw)
3.750 Euro (4c)

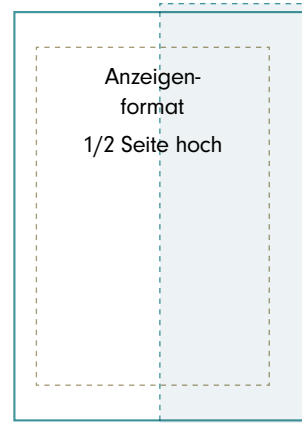

Satzspiegel
80 mm × 233 mm
Anschnitt
111 mm × 303 mm*
1.320 Euro (sw)
2.150 Euro (4c)

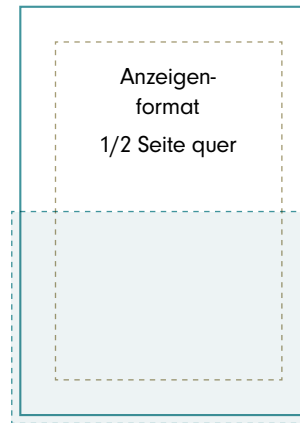

Satzspiegel
160 mm × 116 mm
Anschnitt
216 mm × 154 mm*
1.320 Euro (sw)
2.150 Euro (4c)



Satzspiegel
53 mm × 233 mm
Anschnitt
76 mm × 303 mm*
920 Euro (sw)
1.470 Euro (4c)



Satzspiegel
160 mm × 77 mm
Anschnitt
216 mm × 105 mm*
920 Euro (sw)
1.470 Euro (4c)



***Alle Anschnittformate sind inklusive 3 mm angegeben.**
Angaben immer in Breite × Höhe

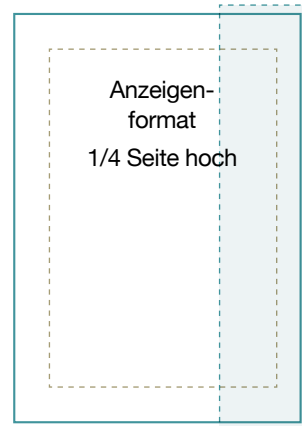
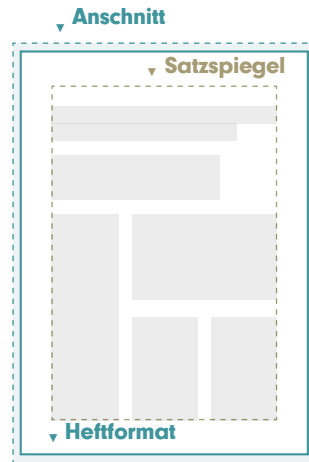

Satzspiegel
40 mm × 233 mm
Anschnitt
58 mm × 303 mm*
700 Euro (sw)
1.120 Euro (4c)

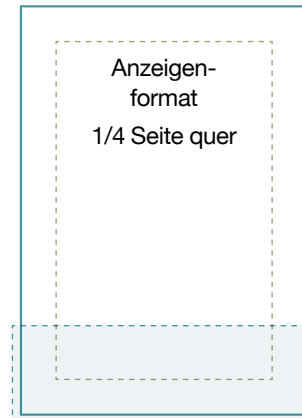

Satzspiegel
160 mm × 58 mm
Anschnitt
216 mm × 80 mm*
700 Euro (sw)
1.120 Euro (4c)

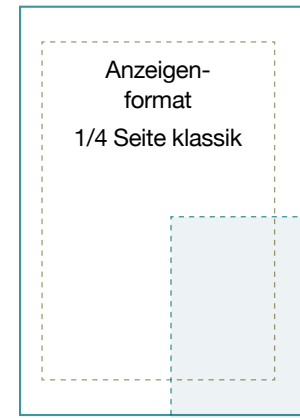

Satzspiegel
90 mm × 128 mm
Anschnitt
106 mm × 150 mm*
700 Euro (sw)
1.120 Euro (4c)

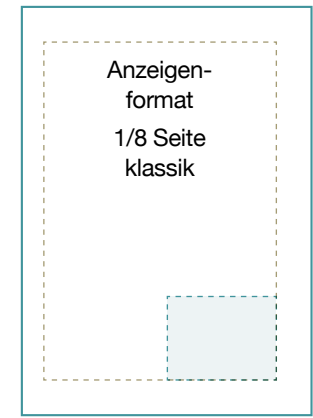

Satzspiegel
80 mm × 58 mm
Anschnitt
-
430 Euro (sw)
630 Euro (4c)



Rabatte:

Bei Abnahme innerhalb eines Insertionsjahres (Beginn mit dem Erscheinen der ersten Anzeigen)

- bei 3 Anzeigen 5% Rabatt
- bei 6 Anzeigen 10% Rabatt
- bei 9 Anzeigen 15% Rabatt

Farbzuschläge:

Sonderfarbe auf Anfrage

Bitte fragen Sie uns nach weiteren Preisen für Sonder- oder Vorzugsplatzierungen.

Alle Preise ohne Mehrwertsteuer. Es gelten unsere Allgemeinen Geschäftsbedingungen.

ANZEIGENFORMATE UND -PREISE

Format	Breite × Höhe in mm		Preise
	im Satzspiegel	im Anschnitt	
1/1	160 × 233	216 × 303	2.230 Euro (schwarz-weiß) 3.750 Euro (4c)
1/2 hoch	80 × 233	111 × 303	1.320 Euro (schwarz-weiß) 2.150 Euro (4c)
1/2 quer	160 × 116	216 × 154	
1/3 hoch	53 × 233	76 × 303	920 Euro (schwarz-weiß) 1.470 Euro (4c)
1/3 quer	160 × 77	216 × 105	
1/4 hoch	40 × 233	58 × 303	700 Euro (schwarz-weiß) 1.120 Euro (4c)
1/4 quer	160 × 58	216 × 80	
1/4 klassik	90 × 128	106 × 150	
1/8 klassik	80 × 58	-	430 Euro (schwarz-weiß) 630 Euro (4c)
Umschlagsplatzierungen			
U1		216 × 303	3.900 Euro (4c)
U2		216 × 303	4.680 Euro (4c)
U3		216 × 303	4.460 Euro (4c)
U4		216 × 303	4.900 Euro (4c)



Die Platzierung der Beilage etc. ist abhängig von den technischen Möglichkeiten.

Wir beraten Sie gerne.

Bevor wir Ihren Auftrag für Beilagen oder Postkarten bestätigen können, benötigen wir ein verbindliches Muster, notfalls ein Blindmuster mit Größen- und Gewichtsangaben. Beilagen und Postkarten müssen nach den Bestimmungen der Post so gestaltet sein, dass sie nicht mit dem Redaktionsteil verwechselt werden können.

Bitte schicken Sie vorab ein Muster an uns: Verlag Neuer Merkur GmbH, Angelika Hochmuth, Behringstraße 10, D-82152 Planegg.

Preise für Beilagen:

Gewicht bis 25 g. Größe bis 205 × 290 mm (B × H) kosten 360 Euro pro Tausend.

Aufgeklebte Postkarten

pro Tausend 315 Euro.

Warenmuster

und Ähnliches bitte auf Anfrage.

Mindestpapiergewicht 170 g/m². Bei Warenmustern benötigen wir von Ihnen rechtzeitig ein Muster, für das wir dann von der Post eine Zustimmung einholen müssen. Es gelten die Vorschriften für Postkarten: Mindestformat: 90 × 140 mm, Maximalformat: 125 × 235 mm. Bei aufgeklebten Postkarten oder Warenmustern sollten die Klebekanten in Bundrichtung liegen (siehe Skizze unten).

Jeweils benötigte Liefermenge auf Anfrage.

Anlieferungstermine siehe Seite 8

Technische Daten

Beilagen werden lose eingelegt. Maximale Größe 205 × 290 mm. Sie müssen so beschaffen sein, dass eine zusätzliche Bearbeitung nicht nötig ist. Erschwernisse und zusätzliche Arbeiten (z. B. Falzen) kosten extra. Beilagen, die auf einem anderen Werkstoff als Papier gedruckt sind, können nur nach Vorlage eines verbindlichen Musters und vorheriger Zustimmung des Verlages und der Post angenommen werden.

Beilagenentgelte

Gedruckte Beilagen, Gegenstände bis 2,4 Millimeter Stärke, beigelegte oder beigelebte Postkarten kosten kein extra Porto. Beilagen werden nicht rabattiert. Teilbeilagen auf Anfrage.

Weitere Sonderwerbformen
(Doppeltitel, Altarfalz, Post-it usw. auf
Anfrage)

BEILAGE

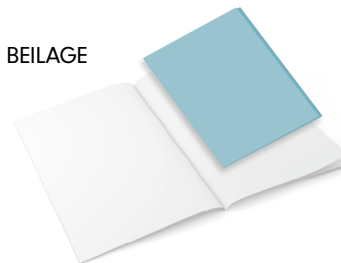

POSTKARTE



EINHEFTER





Einhefter müssen nach den Bestimmungen der Post so gestaltet sein, dass sie nicht mit dem Redaktionsteil verwechselt werden können. Wir beraten Sie gerne.

Die Platzierung von Einheftern ist abhängig von den technischen Möglichkeiten.

Bitte schicken Sie vorab ein Muster des Einhefters an uns:
 Verlag Neuer Merkur GmbH, Angelika Hochmuth,
 Behringstraße 10, D-82152 Planegg
 ✉ angelika.hochmuth@vnmonline.de

Sie können diese Formate für Einhefter verwenden:

- 2 Blatt (= 4 Seiten): 432 mm × 303 mm
- 3 Blatt (= 6 Seiten): 620 mm × 303 mm
 (eine Seite wird eingeklappt)

Einhefter bitte unbeschnitten anliefern, mehrblättrige Einhefter müssen gefalzt werden.

Die Vorderseite des Einhefters bitte kennzeichnen.
 Einhefter müssen so beschaffen sein, dass eine zusätzliche Aufbereitung und Bearbeitung entfällt.

Erschwernisse und zusätzliche Falz- und Klebearbeiten müssen wir berechnen.

**Jeweils benötigte Liefermenge auf Anfrage.
 Anlieferungstermine siehe Seite 8**

Preise

Einhefter (4-seitig/Druckauflage): Anlieferung gefalzt, aber unbeschnitten. Mindestformat 216 × 303 mm

Bei einem Papiergewicht bis 115 g/m²: 3.990 Euro

Beschnittschema:

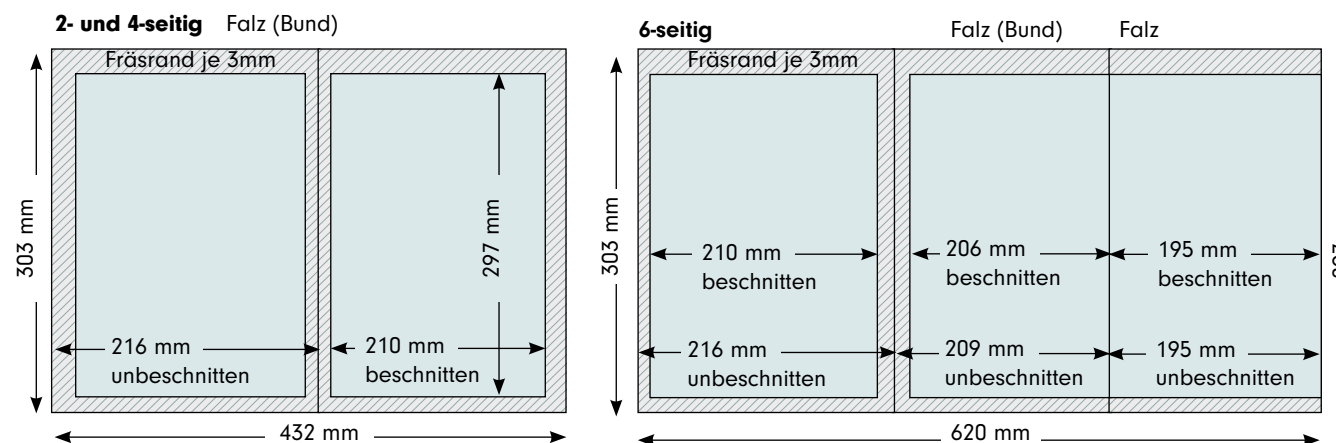



Langzeit-Werbung mit Image-Anzeigen

Fachbücher haben eine lange Lebensdauer und werden regelmäßig in die Hand genommen. Sie erzielen nachhaltige Aufmerksamkeit.

Erreichen Sie mit Ihrer Werbung **junge Hauswirtschafter:innen** bereits während der Ausbildung.

Fragen Sie uns!

Erfahren Sie, welches neue Fachbuch das perfekte Umfeld für Ihre Produktanzeige bietet.

Ihre Ansprechpartnerin:

Angelika Hochmuth

+49 89 318 905-19 FAX +49 89 318 905-53

angelika.hochmuth@vnmonline.de



Aktuelles Anzeige

Titel Ihres Advertorials

mos quatio. Lore laut modi beatissimh nuso- per cilibus dilate num ea vent, quolibz sapiet quate vent ma omma imusto consed quia- met, erunt aut doloreroe minis dolest harum et eum inventid pa volupta liaereratus, sundit lamentecto miit quoe et, voluptibus es et am, utem erferia velis vellit, sum quas sam quat fuga. Et aut modieck tibusdandis et harum que pelest eateatur ra aborect iuntur, ab- orio errorehtentia quidicienis anihillibus den- dam faccupcion par sunto tenetus dent, sin- ciscioe que nem eum quam con est omnisqu iaerum quantur sint exceatur?

Zwischentitel

Apero opta volum repe enia volest aut velit modi inullentem exceptur milique vitam rei- cab imparat emoluptur re voluptatest, an- dent accus millitae mi, est, atur, sim doluptis is dolesti temperum eosam, quibus, offic to modis alis num endit qui quiate nos dolut es- trum re nobit voluptis inctem facilia iunt fuga.

litature pereculpa diunt a a is qui tem dolor- rovid mollabo. Et officipsa vendit que cuptae nonseque pellupiatint officia dolenis estis imi, cus dolupendae ne dolupti ut aili, opta- spis exceptro vitatin ctaliar opti faecori con esci de eiciduri, quam quo volupta seapas quassed que quae vellecta cum abor res escispaped que vellab in pore prerores ip- sandanti qui delitit scisi omnia sitio ducium que nus minis aspelicoe. Ces sit vellab ipis sum il incitas volatrore vellit magnatur sitbu- sam faci tescliquae nis ame dolorum volut et ernat durtem fugitate idias eum venia co- ne nusci niaturitatus inullatur? ●

Weitere Infos unter
© www.ihre-webseite.de

2 10|2023 • rhw management

Falls Sie gerne mehr Text und Platz hätten, um Ihr Produkt oder Ihre Firma vorzustellen, dann buchen Sie einfach ein Advertorial.

Preise auf Anfrage.

Diese Seite(n) sehen aus wie ein regulärer Beitrag der Zeitschrift (einziger Unterschied: am oberen Rand steht das Wort Anzeige). Liefern Sie uns Ihren Text mit Bildern und wir präsentieren ihn dann professionell im Heft.

Redaktion gegen Aufpreis.



Alle Werbeformen erscheinen auf
www.rhwonline.de

MEDIADATEN 2024

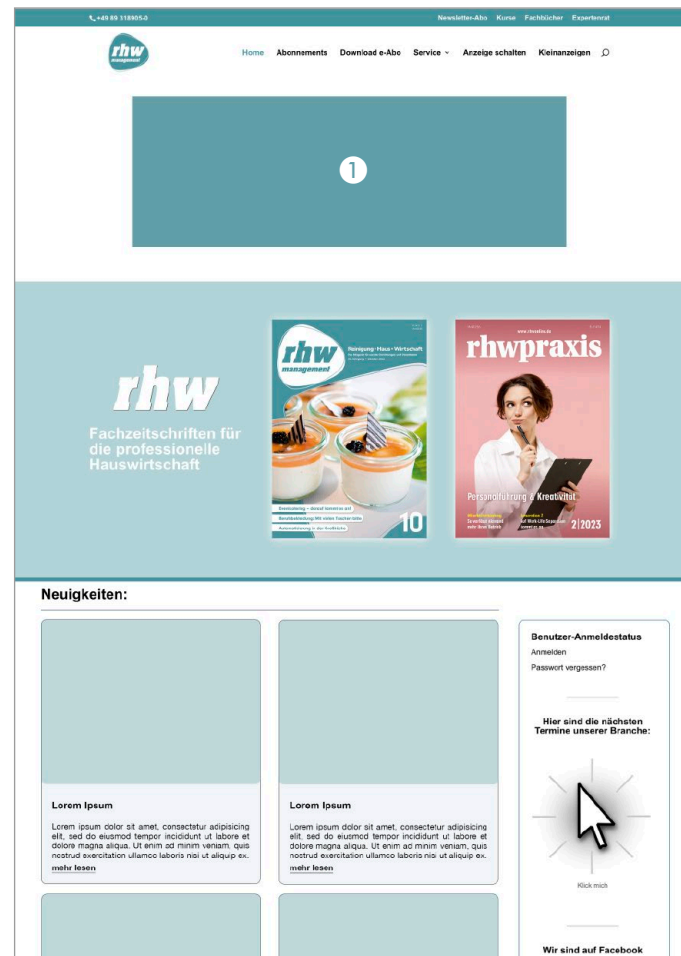

Display Ads

1 Billboard

1000 × 250 Pixel

- Bild: als .jpg/.png, 72 dpi
- Video: als MP4, MOV oder GIF
- Landingpage-URL

Preis für 4 Wochenschaltung:

999 Euro

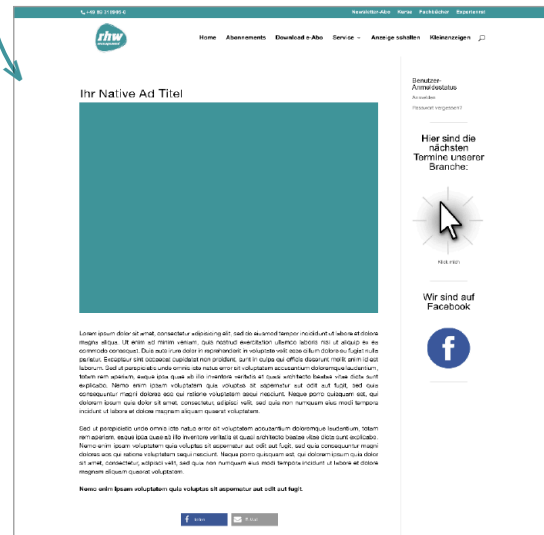
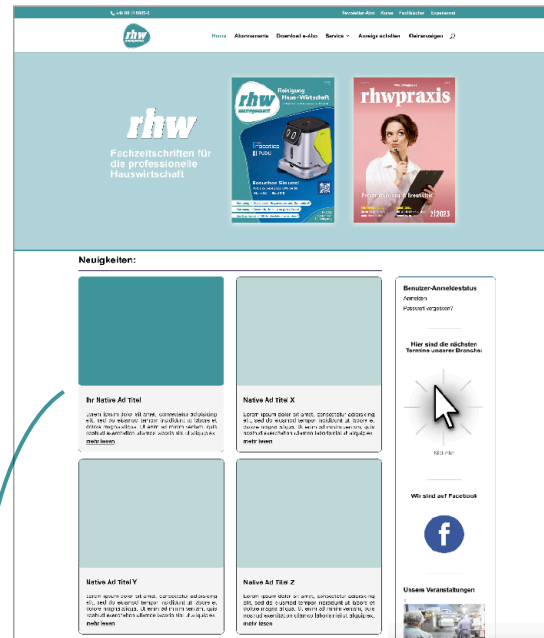

Native Ads

- **Headline:** bis 65 Zeichen inkl. LZ
- **Intro-Text:** 250 Zeichen inkl. LZ
- **Body-Text:** 5000 Zeichen inkl. LZ
- **Bild:** max. 1000 × 630 Pixel (quer), als .jpg/.png, 72 dpi

Preis für 4 Wochenschaltung: 999 Euro

Auf der Startseite unserer Webseite befindet sich die Vorschau zu Ihrer gebuchten Native Ad (siehe Bild oben).

Mit nur einem Klick gelangen Sie zur Großansicht mit voller Textlänge (siehe Bild unten).

Alle Werbeformen erscheinen auf www.podologie.de

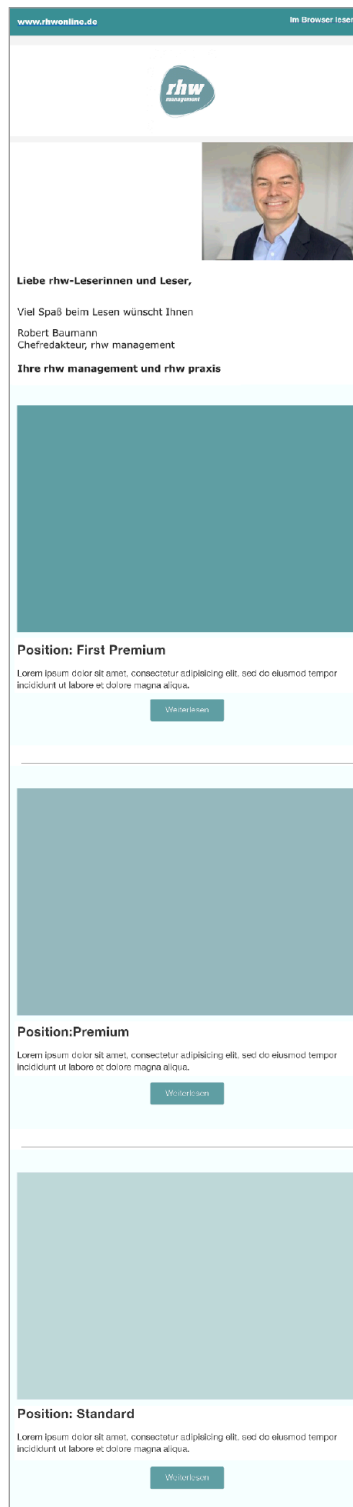

Branchen Newsletter

- Möglich sind Native Ad oder Banner im redaktionellen Umfeld
- Versand 1 × im Monat

- Headline: 50 Zeichen inkl. LZ
- Body-Text: bis 650 Zeichen inkl. LZ
- Bild: mind. 600 × 250 Pixel (quer) als .jpg/.png, 72 dpi
- Landingpage-URL

Platzierungen

- | | |
|-----------------|----------|
| • First Premium | 550 Euro |
| • Premium | 440 Euro |
| • Standard | 330 Euro |

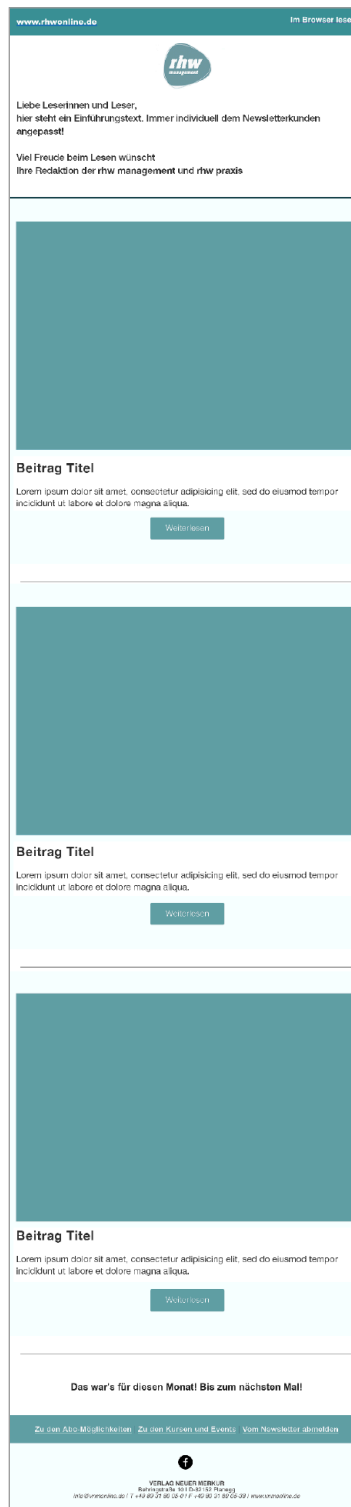

Sondernewsletter – Ihr Content

- Termin nach Wunsch
- Bild: 1200 × 675 Pixel (16:9) als .png
- Headline: 50 Zeichen inkl. LZ
- Text: 250 Zeichen inkl. LZ
- Landingpage-URL

Auflage

- 2.500 Abonnenten

Preis für

2 Posts	899 Euro
3 Posts	1.099 Euro
4 Posts	1.299 Euro



IHRE ANSPRECHPARTNER



Herausgeberin

Dr. Angelika Schaller

☎ (0 89) 31 89 05-37

✉ angelika.schaller@vnmonline.de



Verlags-, Anzeigen- und Vertriebsleitung

Elke Zimmermann

☎ (0 89) 31 89 05-76

✉ elke.zimmermann@vnmonline.de



Chefredaktion

Robert Baumann

☎ (0 89) 31 89 05-20

✉ robert.baumann@vnmonline.de



Media Sales & Disposition

Angelika Hochmuth

☎ (0 89) 31 89 05-19

✉ angelika.hochmuth@vnmonline.de



Stellv. Chefredaktion

Alexandra Höß

✉ alexandra.hoess@web.de

Es gelten unsere

Allgemeinen Geschäftsbedingungen: www.vnmonline.de/agb



Verlag Neuer Merkur GmbH
Behringstraße 10
D-82152 Planegg

MEDIADATEN 2024

www.rhwoonline.de